

SERIE HIMOS / HI410P — HI410

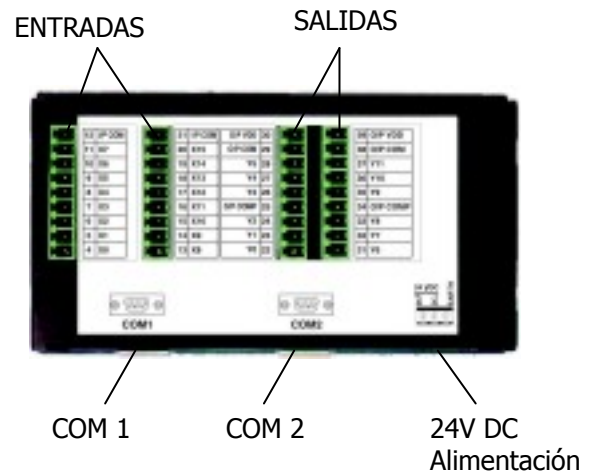

CONEXIONES



MODELO

	HI410P/HI410
DISPLAY	192x64 pixel (4")
TECLAS / LEDS	Pantalla táctil
ENTRADAS DIGITALES	16
SALIDAS DIGITALES	12
SALIDAS RELE	-
ENTRADAS ANALOGICAS	-
SALIDAS ANALOGICAS	-
DIMENSIONES	77 x 140 x 32 mm

FUNCIONAMIENTO

El software *HIMOSOFT*, basado en Microsoft Windows®, permite al usuario configurar la unidad HIMOS. "Configurar" significa programar la unidad HIMOS para satisfacer los requerimientos del sistema en el que se va a integrar. Por ejemplo, un HIMOS se puede configurar para trabajar con cualquier PLC, mostrar por display cualquier dato en sus registros, realizar acciones de control en función de sus entradas analógicas y/o digitales.

Las teclas de los HIMOS pueden ser configuradas para realizar diferentes tareas, como por ejemplo la ejecución de un programa realizado en Ladder, activar/desactivar coils o salidas, operaciones entre registros, etc.

Las alarmas pueden ser definidas para monitorizar constantemente cualquier registro. Cuando se alcanza la condición de alarma, la alarma respectiva se visualiza en pantalla.

Las pantallas pueden ser controladas por cualquier registro de sistema. Las tareas se pueden definir para realizar estas operaciones.

DESCRIPCIÓN

Las unidades HIMOS disponen tanto de capacidades HMI (Human-Machine Interface) como funciones de lógica programable. El usuario puede implementar lógica PLC mediante programación Ladder. HIMOS dispone de 4 contadores de 32 bits y alta velocidad (25kHz cada uno), cientos de timers y contadores standard, y miles de coils internas, registros de memoria retentivos y no retentivos así como funcionalidad PID.

El modelo HI410 dispone de 16 entradas y 12 salidas digitales. Así mismo, el número de entradas y salidas tanto analógicas como digitales puede ser ampliado mediante módulos remotos de E/S.

El HI410 dispone de 2 puertos serie de comunicaciones. La conexión a protocolo Modbus RTU y otros protocolos abiertos es directa, así como a la mayoría de PLC's. Pueden comunicarse con 2 PLC's diferentes simultáneamente.

Una tarea PLC se puede ejecutar en el encendido, durante el funcionamiento, cuando se muestra una pantalla específica o durante un evento en concreto. Permite la asignación de teclas local o globalmente a macros, para procesos clave.

La herramienta de desarrollo *HIMOSOFT*, válida para toda la serie HIMOS, está disponible en nuestra web www.ditel.es.

MONTAJE

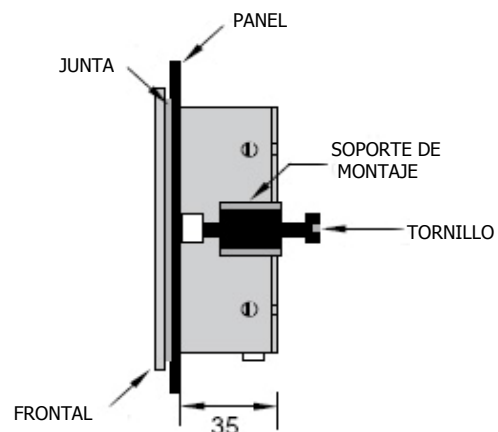

ORIFICIO EN PANEL: 69 X 132 mm ±0.5 mm

SERIE HIMOS / HI410P — HI410

CARACTERÍSTICAS TÉCNICAS GENERALES

CONTADORES ALTA VELOCIDAD	
Nº Contadores	4
Resolución	32 bit
Frecuencia máxima	25kHz @ 24V DC
Ancho mínimo pulso	20 microsegundos
ENTRADAS DIGITALES	
Voltaje entrada	24V DC (28 V Máx.)
Impedancia Entrada	Normal: 4K7 Ω @ 24V DC Alta Vel: 2K3 Ω @ 24 V DC
Voltaje "0" Lógico	0 a 4 V
Voltaje "1" Lógico	14 a 28V
Corriente Entrada Max. (@24V)	Normal: 4,89 mA Alta Velocidad: 10 mA
SALIDAS DIGITALES	
Tipo salidas NPN (HI410)	Colector Abierto
Corriente salida	300 mA
Voltaje saturación	0,4 V DC
Tipo salidas PNP (HI410P)	Colector Abierto
Corriente salida	300 mA
Voltaje saturación	0,4 V DC
DISPLAY	
Tipo display	Monocromo gráfico Retro iluminado LCD 192 x 64 píxel (4")
COMUNICACIONES	
Nº Puertos	2
Tipo	RS232/RS485/RS422/CMOS
MEMORIA	
Total Memoria	512 kB
Memoria aplicación	120 kB
Memoria Ladder	62 kB
Registros datos	1000
Registros con retención	1400
Registros de sistema	64

Coil sistema	100
Coil internas	5000
Entradas coil	100
Salidas coil	100
Registros internos	313
Registros entrada	7
Registros salida	7
Registros timer	128
Registros contador	178
ALIMENTACIÓN	
Externa	24V DC \pm 10%, 3.5W Máx
MISCELÁNEAS	
Batería	Tipo Botón, 3v Litio 614-CR-1225FH
Batería backup	Mínimo 5 años para RTC y System Data
Temperatura trabajo	0° a 50 °C
Temperatura almacenaje	-25° a 80 °C
Método de montaje	En panel
Reloj (RTC)	Función tiempo Real (Fecha y Hora)
Humedad	10% a 90% (No condensada)
Inmunidad a ESD	Nivel 3 (IEC1000-4-2)
Inmunidad a transitorios	Nivel 3 (IEC1000-4-4)
Inmunidad a Frecuencia Radiada	Nivel 3 (IEC1000-4-3)
Inmunidad a RF conducida	Nivel 3 (IEC1000-4-6)
Emisiones	EN55011 CISPR-A
Estanqueidad frontal	IP65



Diseños y Tecnología S.A.

C/ Xarol 8-C P.I. Les Guixeres

08915 Badalona - Spain

Tel. +34 933 394 758 / Fax. +34 934 903 145

Email: dtl@ditel.es

Web: www.ditel.es