

PICA100-F MANUEL D'INSTRUCTIONS



- Instrument de panneau pour mesure de fréquences, vitesse en r.p.m. ou linéaires totalement programmable.
- Fournit l'alimentation pour le capteur, sélectionnable par programmation

DESCRIPTION

Le PICA100-F, instrument de la famille KOSMOS, de format 1/32 DIN avec 4 digits LED rouge de 8 mm de haut.

Ses deux relais montés en série font de lui un élément qui en plus de mesurer peut contrôler, réguler et détecter des alarmes sur les signaux mentionnés.

Grâce à l'option de communication RS4P (RS485) il peut être intégré dans un système de mesures et fournir de l'information au travers de son protocole MODBUS-RTU.

Tachymètre en mode TAC en programmant seulement le nombre d'impulsion par tour ou en mode Rate en programmant la relation Fréquence / Affichage (dans l'unité d'ingénierie désirée)

Dispose de trois touches situées sur la partie inférieure de la façade avant pour la configuration de tous les paramètres.

Dispose d'un niveau de brillante programmable avec quatre niveaux pour l'adapter à l'environnement ou il travail. Enregistre la valeur minimum et maximum.

Menu qui permet le blocage total ou partiel de la programmation via code.

Filtre anti-rebond incorporé automatiquement au programme entrée de contacte libre.

VUE POSTÉRIEURE

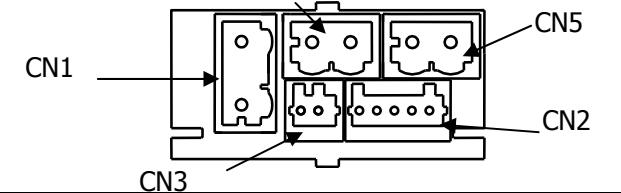

DESCRIPTION CONNECTEURS

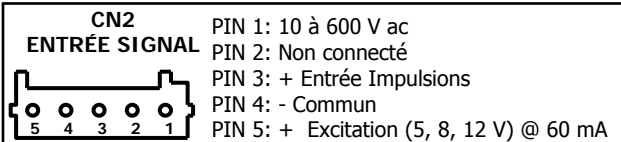
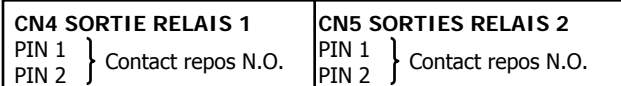
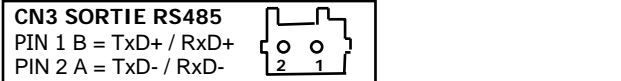
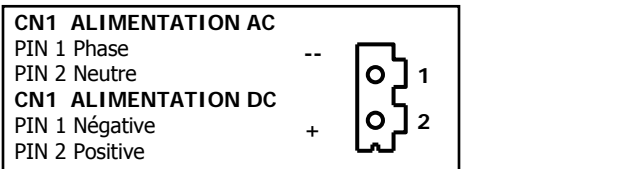

ALIMENTATION

PICA100-F	85 à 265 V AC 50/ 60 Hz
PICA100-F6	100 à 300 V DC
PICA100-F6	21 à 53 V AC 50/ 60 Hz
PICA100-F6	10,5 à 70 V DC

MONTAGE CONNECTEURS

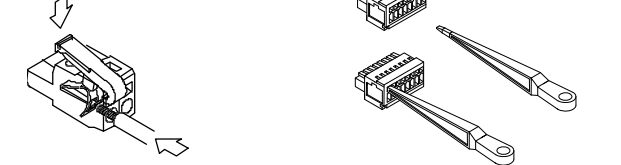

ATTENTION: la protection contre les surtensions n'est pas garantie si ces instructions ne sont pas respectées.

Pour garantir la compatibilité électromagnétique respecter les recommandations suivantes:
 Les câbles d'alimentation devront être séparés des câbles de signal et ne seront jamais installés dans la même goulotte.
 Les câbles de signal doivent être blindés et raccorder le blindage à la terre
 La sélection des câbles doit être de $\geq 0.25 \text{ mm}^2$

INSTALLATION
 Pour respecter les recommandations de la norme EN61010-1, pour les équipements raccordés en permanence, il est obligatoire l'installation d'un magnétothermique ou disjoncteur à proximité qui soit facilement accessible pour l'opérateur et qui soit marqué comme dispositif de protection.

NETTOYAGE: le cadre frontal doit être nettoyé uniquement avec un chiffon mouillé dans de l'eau savonneuse neutre. NE PAS UTILISER DE DISSOLVANT

DIAGRAMME DE PROGRAMMATION GÉNÉRALE

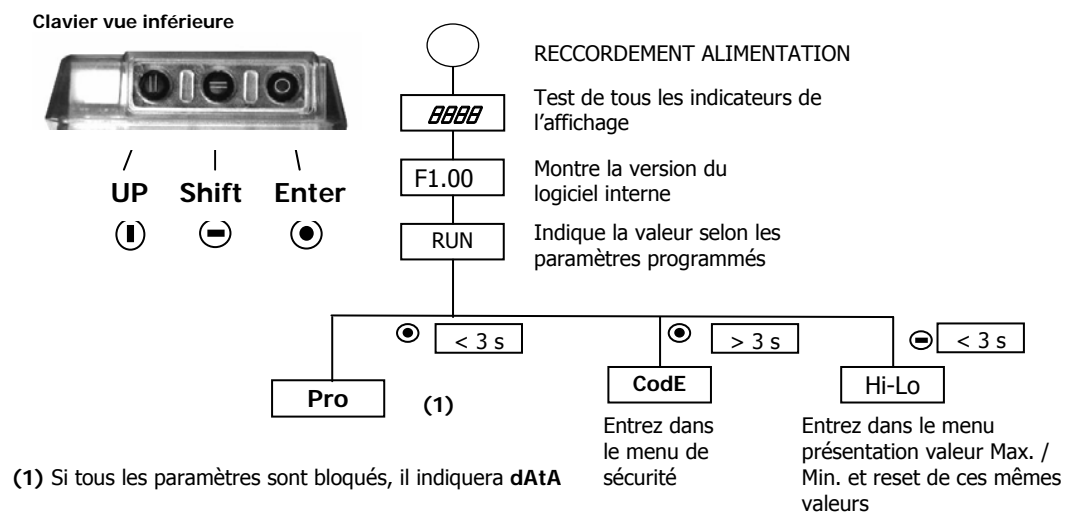

Récupération de la programmation d'usine

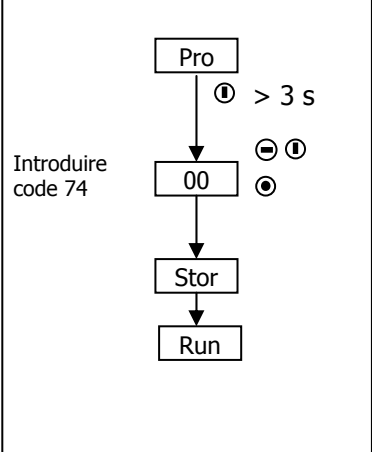

SCHEMAS DE RACCORDEMENT SELON ENTRÉE

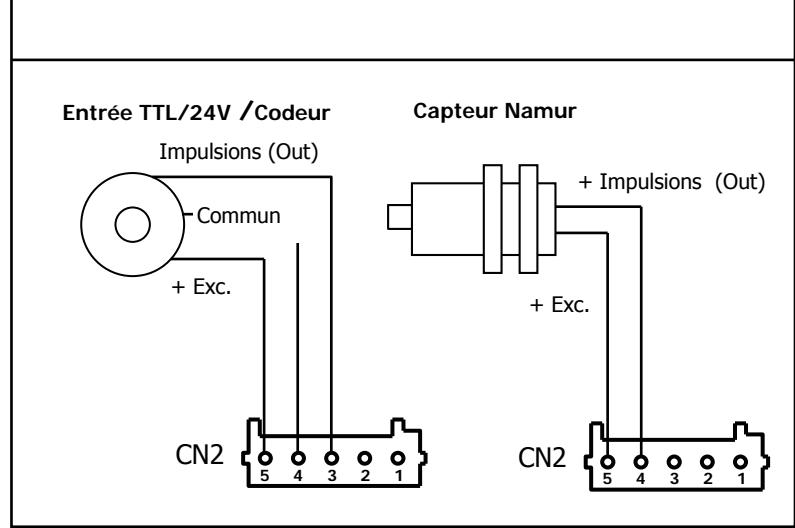
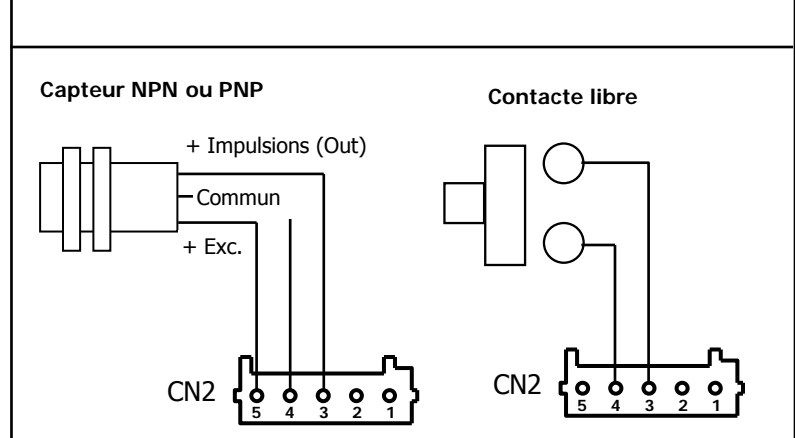
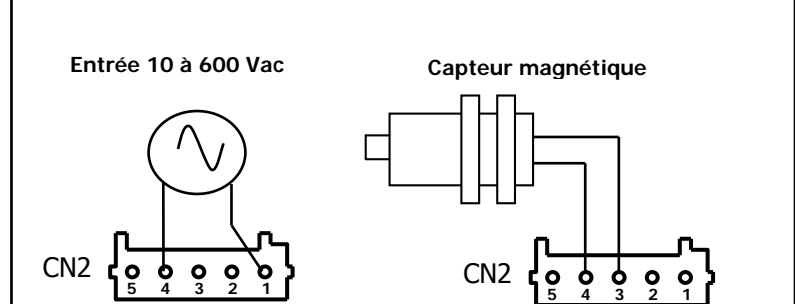

DÉTAILS DES MENUS DE PROGRAMMATION

1.0 PROGRAMMATION TYPE D'ENTRÉE

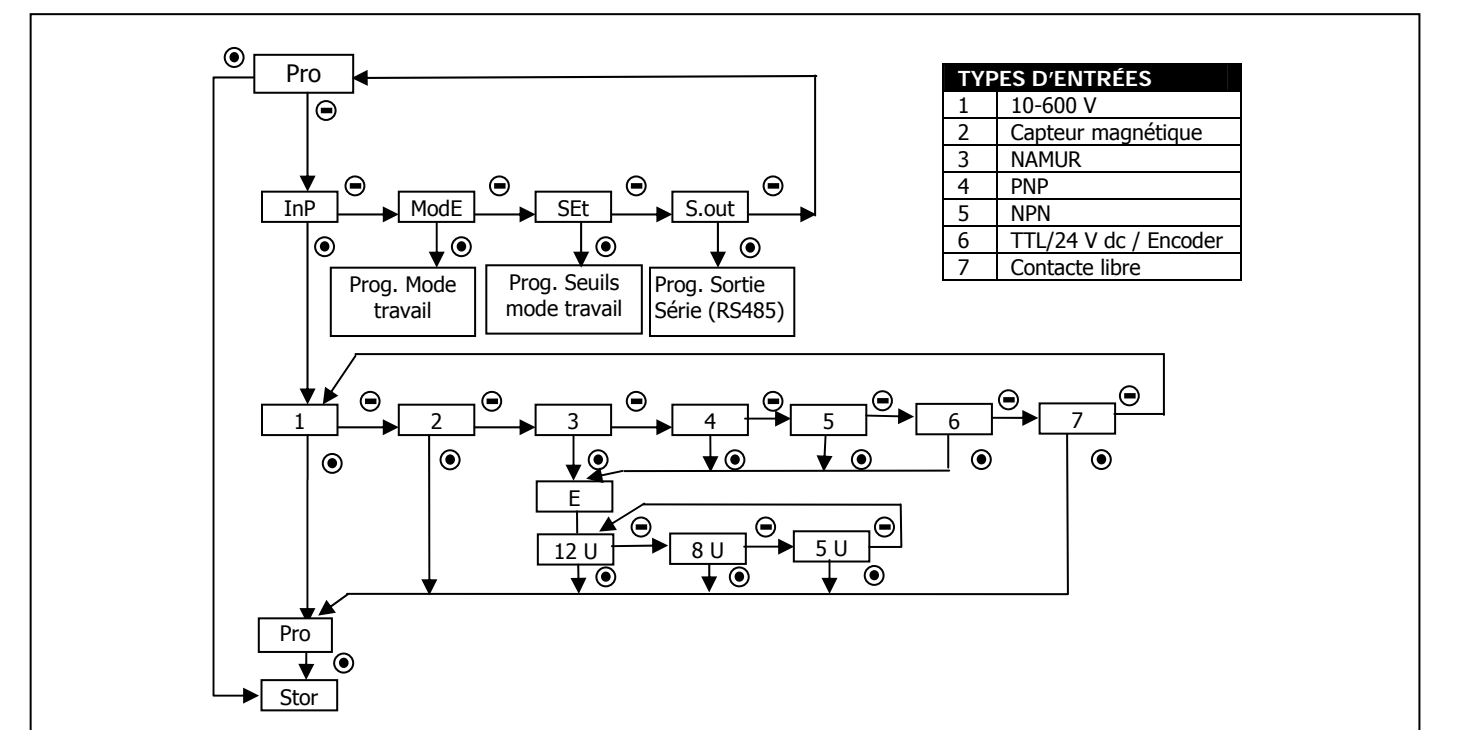

3.0 Programmation mode travail Setpoints

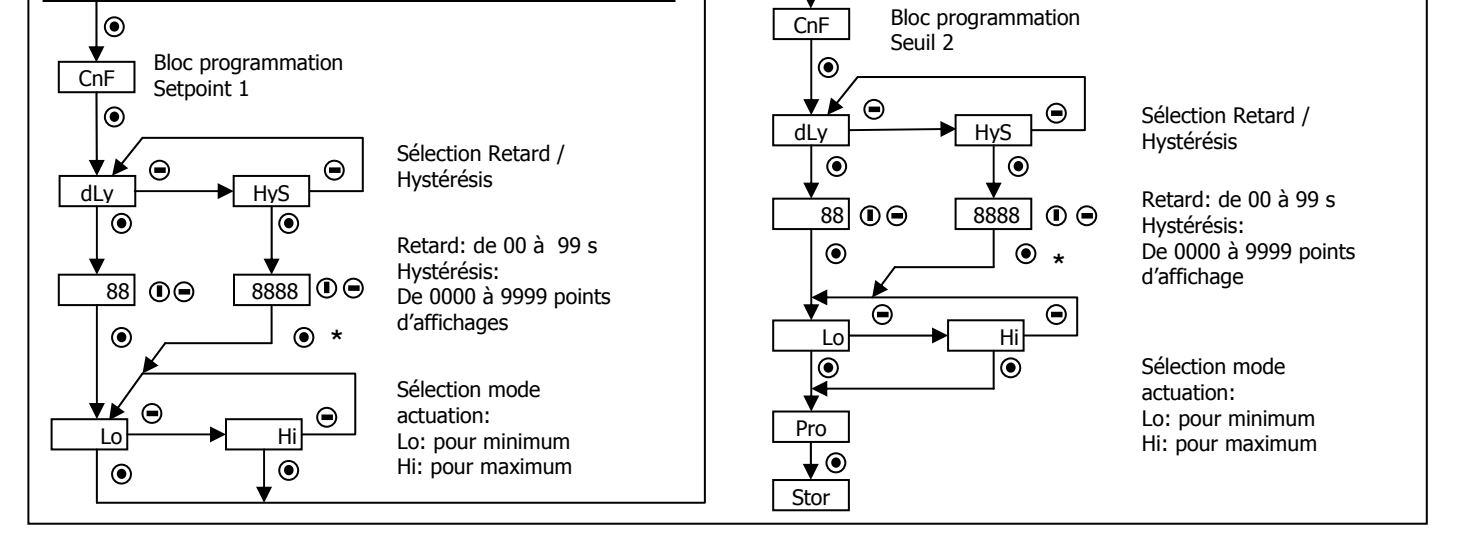

2.1 PROGRAMMATION MODE TRAVAIL

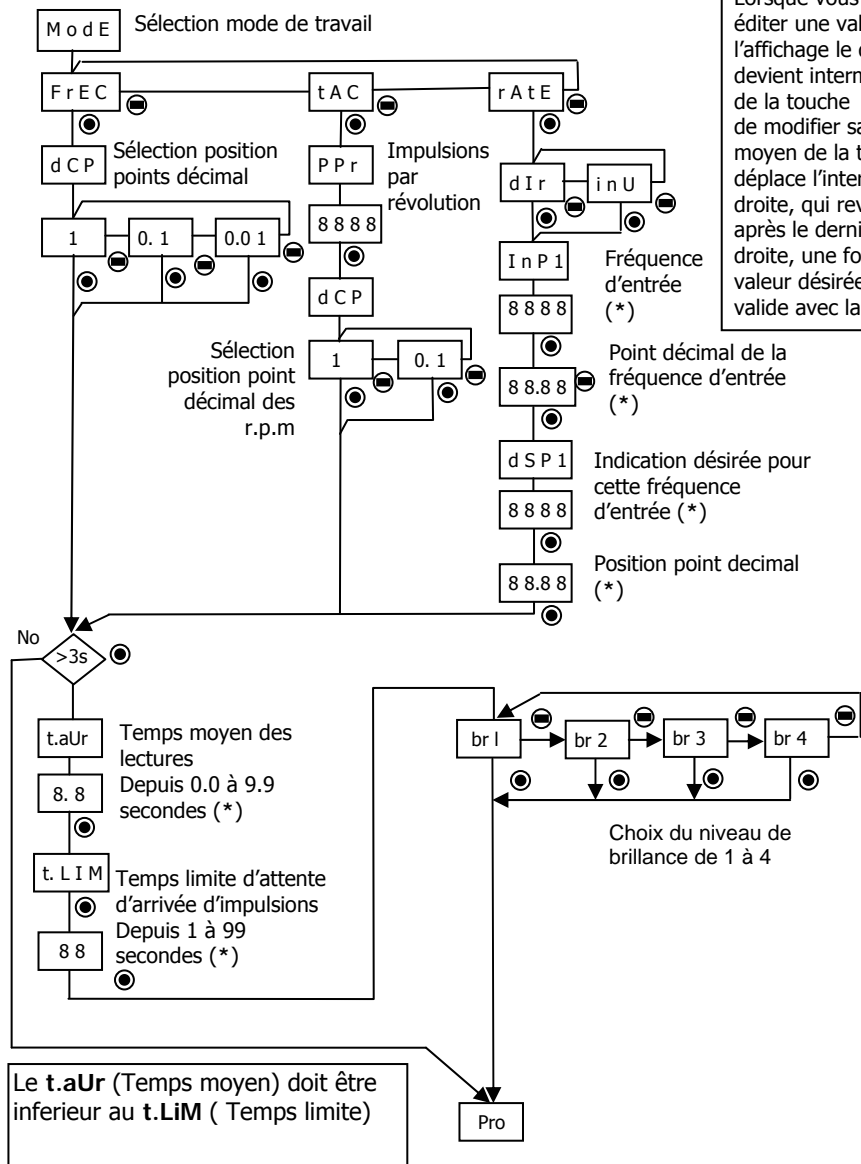

Le t.aUr (Temps moyen) doit être inférieur au t.LiM (Temps limite)

(*) EDITION VALEURS SUR AFFICHAGE
Lorsque vous entrez pour éditer une valeur sur l'affichage le digit de la gauche devient intermittent au moyen de la touche (1) il est possible de modifier sa valeur. Au moyen de la touche (2) on déplace l'intermittence vers la droite, qui reviendra à gauche après le dernier digit de la droite, une fois obtenue la valeur désirée sur l'écran on valide avec la touche (3)

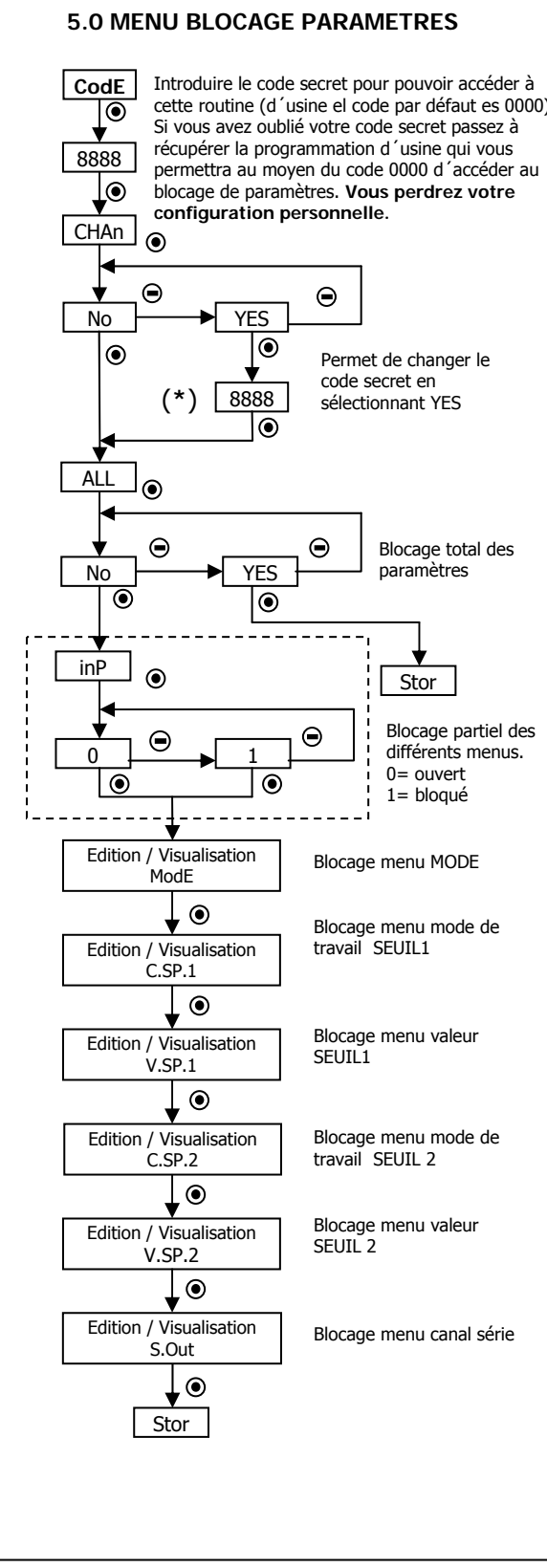
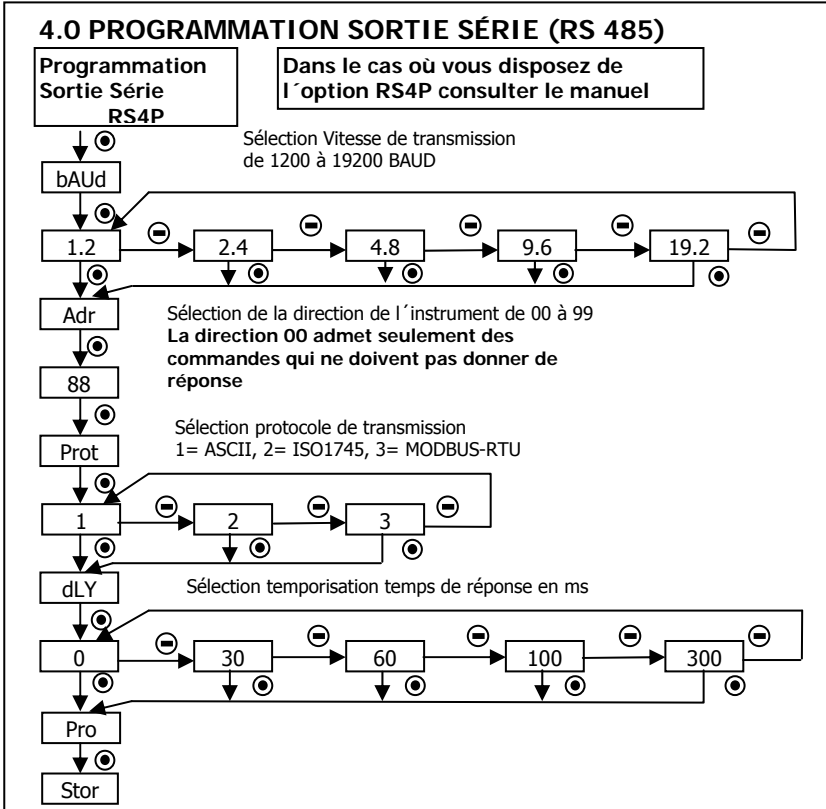
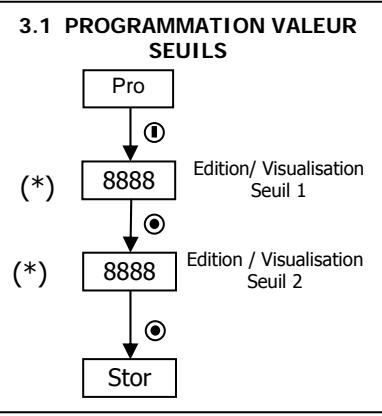

SPECIFICACIONES TECHNICAS

ENTRÉE
Max. Fréquence 12 kHz
Min. Fréquence 0.01 Hz
Excitation 5, 8, 12 V dc @ 60 mA (clavier programmable)

Entrée haute tension 10 à 600 V ac
Capteur magnétique Vin > 30 mV eff. (60 Hz) Vin > 300 mV eff. (6kHz)

Capteur NAMUR
• Rc 1.5 kΩ
• I on < 1 mA
• I off > 3 mA

Capteurs NPN y PNP
• Rc (NPN) 3k9 Ω, (PNP) 1k5 Ω
• Niveaux logiques "0" < 2.4 V, "1" > 2.6 V dc
TTL/24 V dc (codeur)
• Niveaux logiques "0" < 2.4 V, "1" > 2.6 V dc

Contacte libre
• Vc 5 V (interne)
• Rc 3,9 kΩ (incorporée)
• Fc... 20 Hz (appliqué automatiquement en choisissant Contacte libre) (Ton, Toff > 25 ms)

PRÉCISION @ 25 °C ±3.0 °C
Erreur Max. ± (0.01 % de la lecture + 1 digit)
Coefficient de température 50 ppm/ °C
Temps d'échauffement 5 minutes

AFFICHAGE
• Principal 9999, 4 digits 8 mm
• Point décimal programmable
• LEDs 2 de fonctions y 2 de sorties
• Rafraichissement affichage 4/ s
• Dépassement échelle entrée ouF ou D clignotant
• Dépassement échelle affichage ouF
• Rafraichissement relais, max, min 10/ s

RELAIS
• 2 Relais SPST (incorporés) 5 A @ 250 Vac /30 Vdc

ALIMENTATION
• PICA100-F 85 VAC – 265 VAC / 100 VDC – 300 VDC
• PICA100-F6 21 VAC – 53 VAC / 10,5 VDC – 70 VDC
• Consommation 5W

FUSIBLES (DIN 41661) – Non fournis
• PICA100-F F 0.2 A / 250 V
• PICA100-F6 F 1 A / 250 V

ENVIRONNEMENT
• Température de travail -10 °C à +60 °C
• Température de stockage -25 °C à +85 °C
• Humidité relative non condensée <95 % à 40 °C
• Altitude maximum 2000 mètres
• Etanchéité frontal IP65

DIMENSIONS
• Dimensions 48 x 24 X 100 mm
• Orifice de montage sur panneau 45 X 22 mm
• Poids 100 g
• Matériau du boîtier polycarbonate s/UL 94 V-0



Les instruments sont garantis contre tout défaut de fabrication ou de matériaux pour une période de 3 ANS depuis la date d'acquisition.

En cas de constatation d'un quelconque défaut où avarie dans l'utilisation normale de l'instrument pendant la période de garantie, il est recommandé de s'adresser au distributeur auprès de qui il a été acquis et qui donnera les instructions opportunes.

Cette garantie ne pourra être appliquée en cas d'utilisation anormale, raccordement ou manipulations erronés de la part de l'utilisateur.

La validité de cette garantie se limite à la réparation de l'appareil et n'entraîne pas la responsabilité du fabricant quant aux incidentes ou dommages causés par le mauvais fonctionnement de l'instrument.

Tous les produits DITEL bénéficient d'une garantie sans limites ni conditions de 3 ans depuis le moment de leur achat. Vous pouvez maintenant obtenir un prolongement de cette période de garantie jusqu'à CINQ ANS depuis la mise en service, uniquement en remplissant un formulaire.

Remplissez le formulaire dans notre web : <http://www.ditel.es/garantie>



CERTIFICAT DE CONFORMITÉ

Fabricant: DITEL - Diseños y Tecnología S.A.
Adresse: Polígono Industrial Les Guixeres
C/ Xarol 8 C
08915 BADALONA-SPAIN



Déclare le produit:
Nom: Indicateur Digital de tableau multifonction
Modèle: PICA100-F
Conforme aux Directives: EMC 89/336/CEE
LVD 73/23/CEE

EN 61000-6-2	Générale d'immunité Décharge électrostatique Décharge dans l'air 8kV Décharge par contact 4kV	Critère B
EN 61000-4-2		
EN 61000-4-3	Champs électromagnétiques RF 10V/m	Critère A
EN 61000-4-4	Transitoires rapides Lignes d'alimentation 2 kV Lignes de signal 1 kV	Critère B
EN 61000-4-5	Surge AC DC 1 kV L/N 0,5 kV 2 kV L/N/ Terre 0,5 kV 1 kV Lignes de signal et Terre	Critère B
EN 61000-4-6	Interférences conduites de RF (*) 3 V rms	Critère A
EN 61000-4-11	Creux et interruptions alimentation 30% de réduction 0,5 période 66% de réduction 5 pér. et 50 pér	Critère B Critère C

(*) selon EN 61000-6-1

EN 61000-6-3	Générale d'émission EN 55022/ CISPR22	
EN 61010-1	Générale de sécurité Catégorie d'installation II Degré de pollution 2 Sans pollution conductrice Type d'isolement Enveloppe: Double Entrées/Sorties: De base	

Date: 26-10-2007
Signé: José Manuel Edo
Fonction: Directeur Technique

Pour garantir les spécifications techniques de l'instrument nous conseillons de vérifier sa calibration sur des périodes de temps régulières qui seront fixées selon les normes ISO9001 et les critères d'utilisation de chaque application. La calibration de l'instrument devra être réalisée par un Laboratoire Accrédité ou directement par le Fabricant.

Ce manuel ne constitue pas un engagement contractuel. Toutes les informations qui apparaissent dans ce manuel peuvent être modifiées sans préavis.

DISEÑOS Y TECNOLOGIA, S.A.

Polígono Industrial Les Guixeres
C/ Xarol 8 C
08915 BADALONA-SPAIN
Tel: +34 - 93 339 47 58
Fax: +34 - 93 490 31 45
E-mail: dtl@ditel.es

